

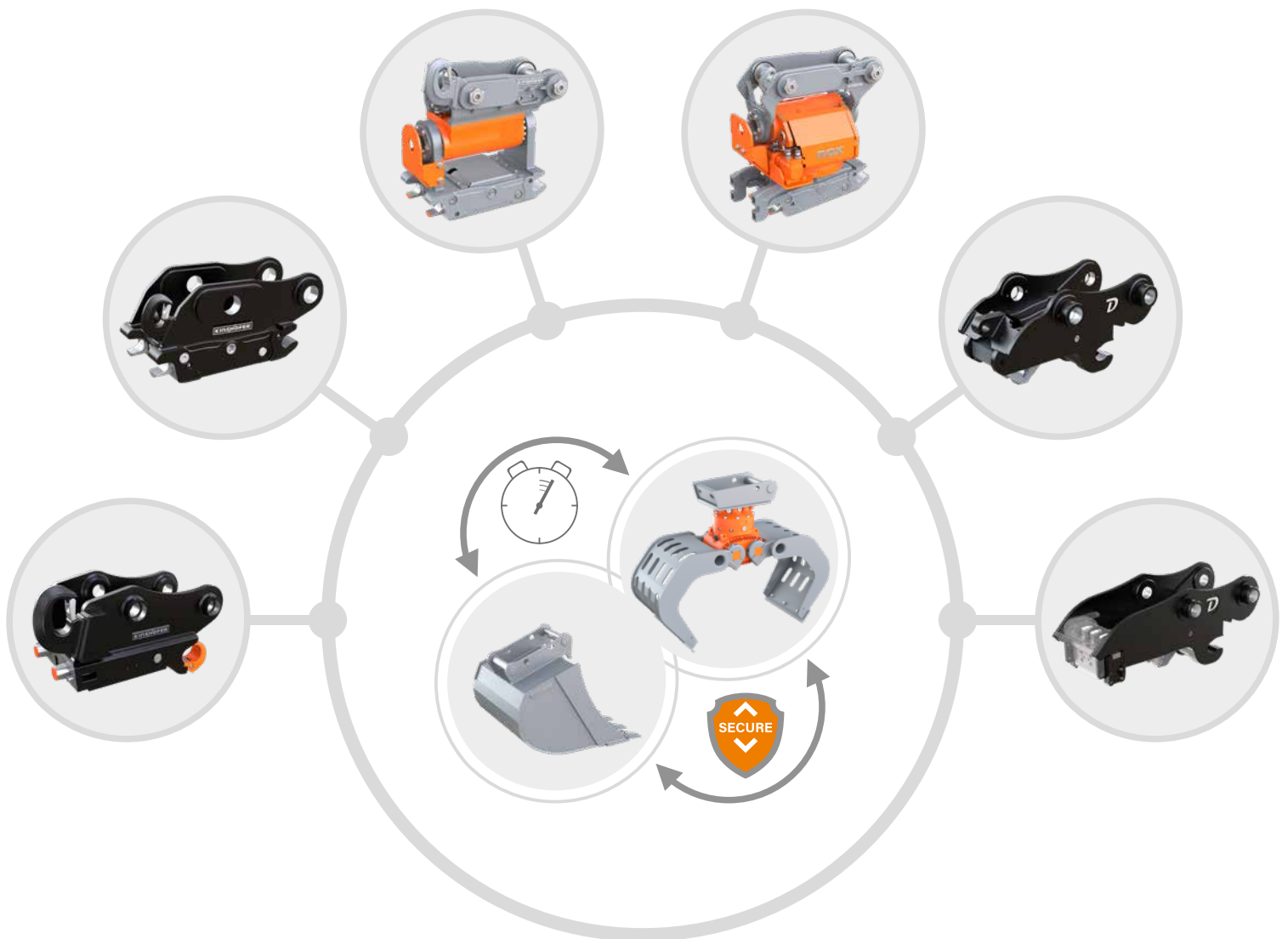

KINSHOFER
crane and excavator attachments

Schnellwechselsysteme



SPEZIFISCHE SCHNELLWECHSELSYSTEME

SYSTEM L-LOCK

Das System L-Lock wurde konzipiert, um voll kompatibel mit den national weit verbreiteten Lehnhoff-Adaptionen zu sein. Für maximale Zuverlässigkeit werden alle Kontaktflächen der L-Lock Schnellwechsler mechanisch bearbeitet und verriegelt aufgrund dieser Präzision sicher und spielfrei. Die Fallsicherung erhöht bei den hydraulischen L-Lock Schnellwechslern die Sicherheit beim Ent- / Verriegeln während des Kupplungsvorgangs.

- ▶ KMS-L mit mechanischem Verschlussystem
- ▶ KHS-L mit hydraulischem Verschlussystem und Fallsicherung
- ▶ KHS-L+ mit hydraulischem Verschlussystem, Fallsicherung und Anzeigestift / Sensoren

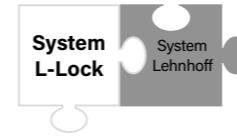

SYSTEM S-LOCK

Das System S-Lock wurde konzipiert, um voll kompatibel mit den international weit verbreiteten S-Standard-Adaptionen zu sein. Neben einer mechanischen Über-Totpunkt-Verriegelung, verfügen die S-Lock Schnellwechsler noch über eine zusätzliche Verriegelung der Aufnahmewelle, wodurch ein Höchstmaß an Sicherheit gewährleistet werden kann.

- ▶ KMS-S mit mechanischem Verschlussystem
- ▶ KHS-S mit hydraulischem Verschlussystem
- ▶ KES-S mit elektrischem Verschlussystem

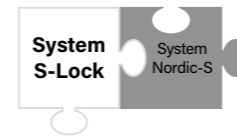

MULTIFUNKTIONALES SCHNELLWECHSELSYSTEM

SYSTEM D-LOCK

Das System D-Lock wurde konzipiert, um kompatibel mit den meisten Pin-to-Pin-Adaptionen oder Direktanbauaufnahmen zu sein. Für maximale Sicherheit verfügt das System, neben seiner hydraulischen Hauptverriegelung, über eine mechanische Zusatzverriegelungen der Aufnahmewelle sowie der Verriegelungswelle. Der D-Lock Schnellwechsler gehört dadurch zu den sichersten Schnellwechselsystemen in der Welt.

- ▶ KHM-D mit hydraulischem Verschlussystem

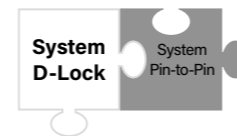

SYSTEM D-LOCK SMARTFLOW

Das System SmartFlow wurde konzipiert, um aus den hydraulischen D-Lock Schnellwechslern ein vollhydraulisches Schnellwechselsystem zu kreieren. Der SmartFlow Ventilblock am Schnellwechsler verfügt neben seinen durchfluss-optimierten Hydraulikkupplungen über eine spezielle Verriegelungsfunktion, welche dafür sorgt, dass keine hydraulischen Spreizkräfte auf das D-Lock Schnellwechselsystem übertragen werden.

- ▶ KHM-D-SF mit vollhydraulischem Verschlussystem



Funktionaler Wechsel, je nach Anforderung!

Als globales Unternehmen wissen wir, dass sich Kunden in verschiedenen Regionen an bestimmte Bauarten und Eigenschaften von Schnellwechslern gewöhnt haben.

Während wir versuchen Designs zu verbessern, um Dinge wie höhere Produktivität und vor allem Sicherheit anzubieten, haben wir Verständnis dafür, dass die Kunden über vorhandene Inventare verfügen, mit denen wir unsere Lösungen kompatibel gestalten müssen.

Wir respektieren regionale Unterschiede und arbeiten daran, die Lösungen anzubieten, die jeder benötigt. Bei unseren Schnellwechsellösungen unterscheiden wir hierfür zwei generell verschiedene Schnellwechslertypen:

SPEZIFISCHE SCHNELLWECHSLER

Sie generieren mit ihrer baggerspezifischen Aufhängung und dem jeweils dazu passenden Adapter eine universelle Schnittstelle und verwandeln jedes Trägergerät in einen multifunktionalen Geräteträger. Dabei lassen sich unsere Systeme L-Lock und S-Lock zusammenfassen durch Merkmale wie:

- ▶ Vollkompatibel zu den jeweiligen Adaptionen der originalen Hersteller oder Standards.
- ▶ Sichere mechanische oder hydraulische Verriegelung verfügbar.
- ▶ Verwendung von robusten und langlebigen Gussgehäusen.
- ▶ Erfüllen vollumfänglich alle geltenden nationalen und internationalen Normen und Vorschriften, so auch Maschinenrichtlinie 2006/42/EG, DIN EN 474-1, ISO13031 und SUVA.

MULTIFUNKTIONALE SCHNELLWECHSLER

Sie generieren mit ihrem multifunktionalen Verriegelungssystem eine universelle Schnittstelle, welche unterschiedliche baggerspezifische Adaptionen aufnehmen und sicher verriegeln und somit jedes Trägergerät in einen multifunktionalen Geräteträger verwandeln.

Unser System D-Lock und D-Lock SmartFlow:

- ▶ Doppelverriegelung, Aufnahme- und Verriegelungsbolzen werden gesichert.
- ▶ Aufnahme von Geräte mit verschiedenen Bolzenabständen und -Durchmessern möglich.
- ▶ Sicherheitssystem setzt nicht auf die Schwerkraft.
- ▶ Erfüllen vollumfänglich alle geltenden nationalen und internationalen Normen und Vorschriften, so auch Maschinenrichtlinie 2006/42/EG, DIN EN 474-1, ISO13031 und SUVA.

System L-Lock

FUNKTION:
HYDRAULISCHES VERSCHLUSSSYSTEM

Die hydraulische Schnellkupplung ermöglicht eine effiziente und sichere Montage des Anbaugerätes ohne manuelle Arbeiten am Wechsler selbst. Die konischen Riegelbolzen sorgen für eine kraftschlüssige und spielfreie Verbindung.

VERRIEGELUNG:
SICHERER VERRIEGELUNGSMECHANISMUS

KHS01L bis KHS03L / KHS01L+ bis KHS03L+ :
Mechanische Verriegelung durch Federkraft; hydraulisches Entriegeln durch einfachwirkenden Hydraulikzylinder.

KHS03L-HD bis KHS25L / KHS03L HD+ bis KHS25L+ :
Hydraulisches Ver- / Entriegeln durch doppelwirkenden Hydraulikzylinder mit Rückschlagventil.



KHS01L+ bis KHS08L+



KHS10L+ bis KHS25L+

AUFBAU:
ROBUSTES GUSSGEHÄUSE

Die baggerspezifische Aufhängung wird auf das robuste Schnellwechslergehäuse aufgeschweißt. Anschließend werden alle Kontaktflächen mechanisch bearbeitet. Ein Lasthaken ist optional erhältlich.



SICHERHEIT:
FALLSICHERUNG

Die Fallsicherung (verlängerte Schnellwechsler-Klaue) verhindert ein Herunterfallen des Anbaugerätes wenn die Verriegelung des Schnellwechslers versehentlich nicht richtig geschlossen wurde. Das KHS Control Bedienteil visualisiert die jeweiligen Zustände und steuert darüber hinaus die Ver- und Entriegelung.

VERRIEGELUNGSANZEIGE KHS+
Um die Sicherheit noch weiter zu erhöhen, sind die KHS+ Versionen zusätzlich mit einem speziellen Anzeigesystem (Anzeigestift oder Sensor, typabhängig) ausgerüstet, welches zuverlässig die ordnungsgemäße Verriegelung anzeigt.

Hydraulischer Schnellwechsler KHS-L & KHS-L+

Typ	Tonnage
KHS01L & KHS01L+	0,5 - 2t
KHS03L & KHS03L+	1,5 - 5,5t
KHS03L HD & KHS03L HD+	4,8 - 6,5t
KHS08L & KHS08L+	6 - 12t
KHS10L & KHS10L+	10 - 19t
KHS21L & KHS21L+	19 - 28t
KHS25L & KHS25L+	26 - 34t



Die passende KHS-Steuerung bietet mehr Sicherheit und Präzision.

FUNKTION:
MECHANISCHES VERSCHLUSSSYSTEM

Ein automatisches Federschließsystem vereinfacht dabei die Aufnahme des Anbaugerätes. Durch einfaches Umlegen eines Steckschlüssels wird der Schnellwechsler für den Werkzeugwechsel geöffnet und geschlossen. Die konischen Riegelbolzen sorgen für eine kraftschlüssige und spielfreie Verbindung.

VERRIEGELUNG:
SICHERER VERRIEGELUNGSMECHANISMUS

KMS01L bis KMS03L: Einfaches und sicheres Verriegeln mittels Steckschlüssel.

KMS08L bis KMS25L: Schnelles, einfaches und sicheres Verriegeln mittels Steckschlüssel. Lange Lebensdauer durch automatisches Nachstellen im Adapter.



KMS01L bis KMS03L



KMS08L bis KMS25L

AUFBAU:
ROBUSTES GUSSGEHÄUSE

Die baggerspezifische Aufhängung wird auf das robuste Schnellwechslergehäuse aufgeschweißt. Anschließend werden alle Kontaktflächen mechanisch bearbeitet. Ein Lasthaken ist optional erhältlich.



SICHERHEIT:
TOTPUNKT-VERRIEGELUNG

KMS01L bis KMS03L: Selbsthemmende Verriegelungsmechanik in einem abgedichteten Gehäuse.

KMS03L bis KMS25L: Hohe Funktionssicherheit, Federschließsystem verriegelt über den Totpunkt.

Mechanischer Schnellwechsler KMS-L

Typ	Tonnage
KMS01L	0,5 - 2t
KMS03L	1,5 - 6,5t
KMS08L	6 - 12t
KMS10L	10 - 19t
KMS21L	19 - 28t
KMS25L	26 - 34t

System S-Lock

FUNKTION:
HYDRAULISCHES VERSCHLUSSSYSTEM

Die hydraulische Schnellkupplung ermöglicht eine effiziente und sichere Montage des Anbaugerätes ohne manuelle Arbeiten am Wechsler selbst. Die federvorgespannten Riegelbolzen sorgen für eine kraftschlüssige und spielfreie Verbindung.

VERRIEGELUNG:
SICHERER VERRIEGELUNGSMECHANISMUS

Hydraulisches Ver- / Entriegeln durch einen doppelwirkenden Hydraulikzylinder, welcher durch ein spezielles Federschließsystem über den Totpunkt verriegelt. Permanente mechanische Verriegelung durch Federkraft.



AUFBAU:
ROBUSTES GUSSGEHÄUSE

Die baggerspezifische Aufhängung wird auf das robuste Schnellwechslergehäuse aufgeschweißt. Alle Kontaktflächen werden mechanisch bearbeitet. Ein Lasthaken ist optional erhältlich.

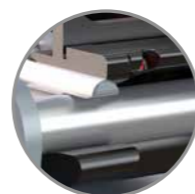

SICHERHEIT:
ZUSATZVERRIEGELUNG AUFNAHMEBOLZEN

Neben dem speziellen Federschließsystem wird zusätzlich auch der Aufnahmebolzen mechanisch gesichert. Das Anbauwerkzeug kann nicht verloren werden.

Hydraulischer Schnellwechsler KHS-S

Typ	Tonnage
KHS30S-150	0,5 - 2t
KHS30S-180	0,5 - 2t
KHS40S	2 - 6t
KHS45S	6 - 11t
KHS50S	6 - 11t
KHS60S	10 - 18t
KHS70S	18 - 30t

FUNKTION:
MECHANISCHES VERSCHLUSSSYSTEM

Ein automatisches Federschließsystem vereinfacht dabei die Aufnahme des Anbaugerätes. Durch einfaches Umlegen eines Steckschlüssels wird der Schnellwechsler für den Werkzeugwechsel geöffnet und geschlossen. Die konischen Riegelbolzen sorgen für eine kraftschlüssige und spielfreie Verbindung.

VERRIEGELUNG:
SICHERER VERRIEGELUNGSMECHANISMUS

Schnelles, einfaches und sicheres Verriegeln mittels Steckschlüssel. Lange Lebensdauer durch automatisches Nachstellen im Adapter.



AUFBAU:
ROBUSTES GUSSGEHÄUSE

Die baggerspezifische Aufhängung wird auf das robuste Schnellwechslergehäuse aufgeschweißt. Alle Kontaktflächen werden mechanisch bearbeitet. Ein Lasthaken ist optional erhältlich.



SICHERHEIT:
TOTPUNKT-VERRIEGELUNG

Hohe Funktionssicherheit, Federschließsystem verriegelt über den Totpunkt. Neben dem speziellen Federschließsystem wird zusätzlich auch der Aufnahmebolzen mechanisch gesichert.

Mechanischer Schnellwechsler KMS-S

Typ	Tonnage
KMS30S-150	0,5 - 2t
KMS30S-180	0,5 - 2t
KMS40S	2 - 6t
KMS45S	6 - 11t
KMS50S	6 - 11t
KMS60S	10 - 18t
KMS70S	18 - 30t

System D-Lock

FUNKTION:
HYDRAULISCHES VERSCHLUSSSYSTEM

Die hydraulische Schnellkupplung ermöglicht eine effiziente und sichere Montage des Anbaugerätes ohne manuelle Arbeiten am Wechsler selbst. Es können verschiedene Bolzenabstände aufgenommen werden.



AUFBAU:
ROBUSTES SCHWEISSGEHÄUSE

Die universelle oder wahlweise baggerspezifische Aufhängung wird auf das robuste Gehäuse aufgeschweißt. Optional ist ein Lasthaken oder wahlweise eine Lastöse erhältlich.



VERRIEGELUNG:
SICHERER VERRIEGELUNGSMECHANISMUS

Hydraulisches Ver- / Entriegeln durch einen doppelwirkenden Hydraulikzylinder, der einen gleitenden Keil bewegt. Durch den langen Hub des Zylinders lassen sich unterschiedliche Bolzenabstände sicher und kraftschlüssig verriegeln.



SICHERHEIT:
ZUSATZVERRIEGELUNG AUFNAHMEBOLZEN

Durch bewegliche Lagerung des Zylinders wird der Aufnahmebolzen mechanisch gesichert. Im Falle eines Verlustes des Verriegelungsdruckes gewährleistet ein spezielles Hakenelement die sichere Verriegelung des Riegelbolzens.

FUNKTION:
HYDRAULISCHES VERSCHLUSSSYSTEM

Ein hydraulischer Kupplungsblock mit speziellen Hydraulikkupplungen am Schnellwechsler und am jeweiligen Anbauwerkzeug ermöglicht eine sichere und effiziente Verbindung der Hydraulikkreise ohne manuelle Arbeiten am Wechsler selbst. Der Bagger wird zum multifunktionalen Geräteträger.



AUFBAU:
FLEXIBLE LAGERUNG

Alle Bauteile sind modular aufgebaut, um einen einfachen Service zu gewährleisten. Die Ventilblöcke am Anbauwerkzeug sind flexibel gelagert, wodurch ein bogenförmiges Einkuppeln ermöglicht wird.



VERRIEGELUNG:
SICHERER VERRIEGELUNGSMECHANISMUS

Die Kupplungsblöcke am Schnellwechsler und am Anbauwerkzeug werden durch eine separate Verriegelungsfunktion sicher verbunden und übertragen somit keine Spreizkräfte auf das eigentliche Schnellwechsellsystem.



SICHERHEIT:
OPTIONALER SCHMUTZSCHUTZ AM GERÄTEBLOCK

Die Hydraulikkupplungen im Kupplungsblock am Anbaugerät werden durch einen Schutzdeckel vor Dreck und Beschädigung geschützt. Die robusten Hydraulikkupplungen können auch unter Druck gekuppelt werden, ohne dabei Schaden zu nehmen.

Hydraulischer Schnellwechsler KHM-D

Typ	Tonnage
KHM10-D	1 - 1,6t
KHM20-D	1,7 - 2,5t
KHM30-D	2,6 - 3,5t
KHM50-D	4,0 - 5,5t
KHM80-D	5,6 - 8,0t
KHM140-D	12 - 14t
KHM190-D	15 - 19t
KHM230-D	19 - 24t
KHM280-D	25 - 29t
KHM350-D	30 - 35t
KHM450-D	36 - 45t

Vollhydraulisches Verschlusssystem SmartFlow

Typ	Tonnage
KHM100-D-SF	6 - 10t
KHM140-D-SF	10 - 14t
KHM190-D-SF	14 - 19t
KHM230-D-SF	18 - 23t
KHM280-D-SF	22 - 28t
KHM350-D-SF	28 - 35t

SMARTFLOW Übersicht

FUNKTION:
MULTIFUNKTIONALES KUPPLUNGSSYSTEM

Der hydraulische Kupplungsblock ermöglicht eine sichere und effiziente Verbindung der Hydraulikkreise ohne manuelles Zutun. Der Bagger wird so zum multifunktionalen Geräteträger.

VERRIEGELUNG:
SICHERER VERRIEGELUNGSMECHANISMUS

Die Kupplungsblöcke am Schnellwechsler und am Anbauwerkzeug werden durch ein internes und unabhängiges Verriegelungssystem sicher miteinander verriegelt. Die Riegelplatte wird hydraulisch in die entsprechende Verriegelungsposition verschoben und an dieser Stelle sicher gehalten.

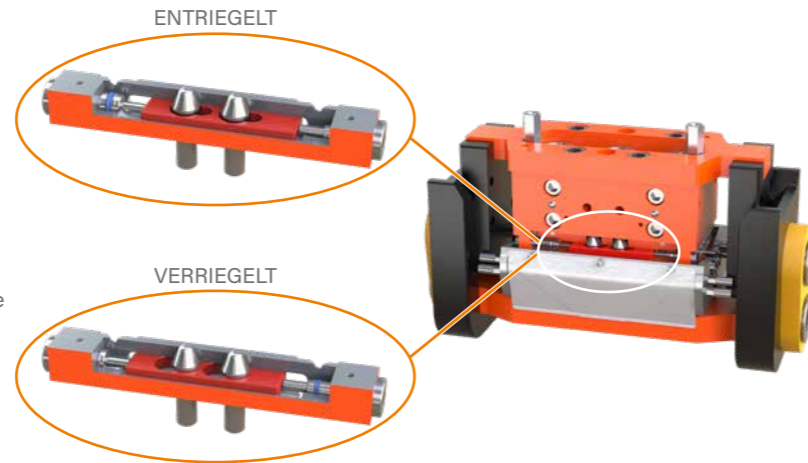
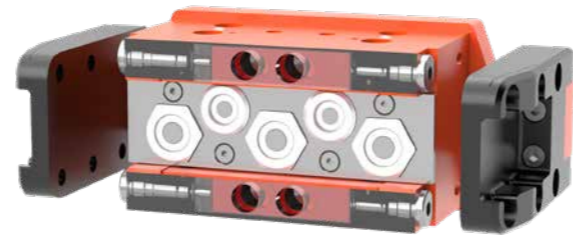

DESIGN:
FLEXIBLE LAGERUNG

Durch die flexible Aufhängung der Hydraulikblöcke können Verschleiß und Toleranzen beim Schnellwechsler leicht kompensiert werden. Die robusten Führungsblöcke ermöglichen ein bogenförmiges Einkuppeln auch unter kleinsten Radien.

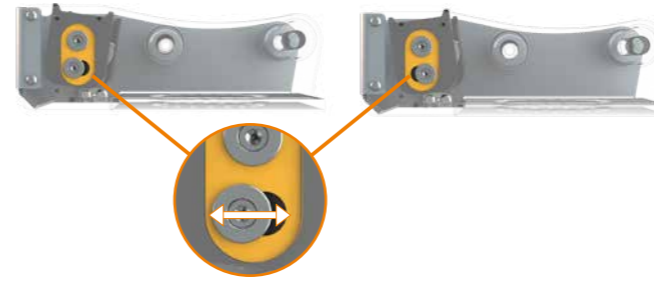

SICHERHEIT:
OPTIONALER SCHMUTZSCHUTZ AM GERÄTEBLOCK

Die Hydraulikkupplungen und der Hydraulikblock am Anbaugerät werden durch einen Schutzdeckel vor Dreck und Beschädigung geschützt. Der Schutzdeckel wird beim Kupplungsvorgang automatisch mit Hilfe von Führungsbolzen geöffnet und wieder geschlossen.

Vollhydraulisches Kupplungssystem SMARTFLOW

Das vollhydraulische Schnellwechselsystem SmartFlow macht das Wechseln von sämtlichen Anbaugeräten einfach, sicher und schnell. Der Fahrer wechselt bequem per Knopfdruck von der Kabine aus alle Werkzeuge samt Ihrer hydraulischen Verbindung. Durch das separate Verriegeln der Ventilblöcke werden keinerlei Kräfte auf das Schnellwechselsystem übertragen, wodurch die Langlebigkeit sicher gewährleistet ist. Automatische Hydraulikverbindungen mit bis zu 5 Hydraulikkupplungen ermöglichen hohe Durchflussmengen (bis zu 380l/min).

ELEKTROKUPPLUNG

Mit der optional nachrüstbaren Elektrokupplung wird das Anbaugerät neben der Hydraulik automatisch mit Strom versorgt. Die Elektrokupplung ist mit 16x10AMP Anschlüssen ausgestattet und in 4x4 Segmente unterteilt. So können z.B. Sensoriken, CAN-Bus-Systeme oder die Tiltrotorensteuerung betrieben werden.

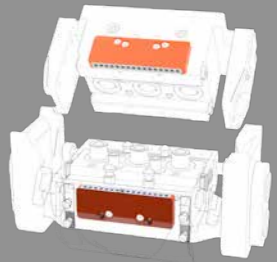

SMARTFLOW Adaptionen

HYDRAULIKBLOCK MIT 2 KUPPLUNGEN

Für beispielsweise einen Hydraulikhammer werden 2 Kupplungen für die Hauptfunktionen benötigt.



HYDRAULIKBLOCK MIT 4 KUPPLUNGEN

Für z.B. einen Greifer werden 2 Kupplungen für die Hauptfunktionen und 2 Kupplungen für die Drehfunktion benötigt.



OPTIONALER SCHMUTZSCHUTZ

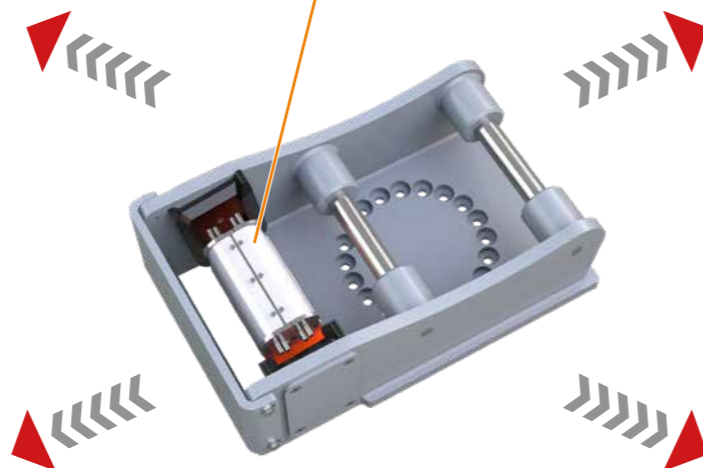

HYDRAULIKBLOCK MIT 3 KUPPLUNGEN

Für eine Anbaufräse werden 2 Kupplungen für die Hauptfunktionen und 1 Kupplung für die Leckölleitung benötigt.



HYDRAULIKBLOCK MIT 5 KUPPLUNGEN

Für beispielsweise einen Hydraulikverdichter werden 2 Kupplungen für die Hauptfunktionen, 1 Kupplung für die Leckölleitung und 2 Kupplungen für die Drehfunktion benötigt.

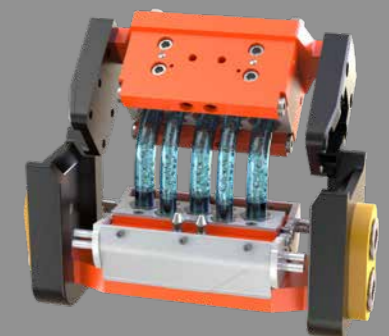

SMARTFLOW
Size S
6 - 13t



SMARTFLOW
Size M
14 - 23t



SMARTFLOW
Size L
22 - 40t

Schwenkwechsler

FUNKTION:
PATENTIERTER SCHWENKANTRIEB

Die Kinshofer TC Schwenkwechsler ermöglichen einen Schwenkwinkel von bis zu 180°, wodurch die Flexibilität und Effizienz all Ihrer Anbaugeräte enorm gesteigert wird.

VERRIEGELUNG:
MAXIMALE FLEXIBILITÄT

Optional ist ein entsprechendes RSV-Kit (Rückschlagventil-Set) erhältlich.
Ein am Motor angebrachtes Lasthalteventil sorgt dafür, dass der TC Schwenkwechsler in jeder Winkelstellung sicher seine Position hält.

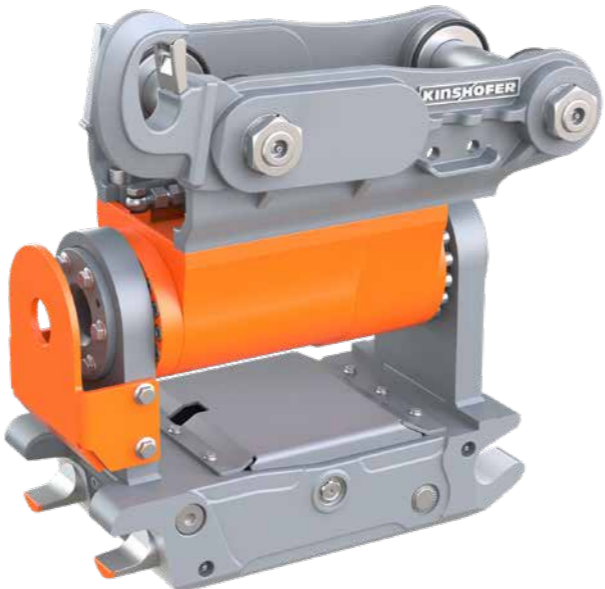

AUFBAU:
KOMPAKTES DESIGN

Die TC Schwenkwechsler zeichnen sich durch ihr kompaktes Design, eine niedrige Bauhöhe und ein geringes Gewicht aus. Ein elliptischer Kolben erzeugt mittels Einfachverzahnung ein hohes und konstantes Schwenkmoment. Die obere Aufnahme wird auf den Schwenkantrieb geschraubt und bietet daher ein Höchstmaß an Flexibilität.



SICHERHEIT:
WARTUNGSARM

Der Schwenkantrieb ist komplett abgedichtet, alle Bauteile bewegen sich im permanenten Ölbad, wodurch das Gerät sehr wartungsarm ist. Das robuste Gussgehäuse garantiert eine lange Lebensdauer.

Schwenkwechsler TC

Typ	Tonnage
TC02	1 - 2t
TC03	2 - 2,9t
TC045	2,4 - 4,5t
TC07	4,3 - 7t
TC10	6 - 10t
TC14	8,6 - 14t
TC19	12,1 - 19t
TC23	16,7 - 23t

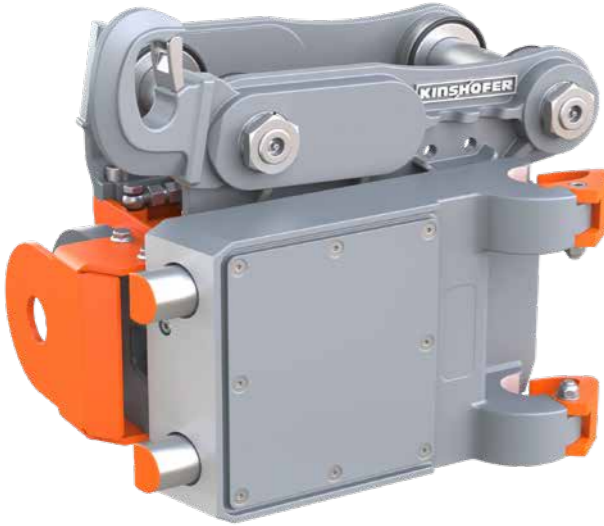

TC10-L 90° GESCHWENKT:
SCHWENKWECHSLER MIT SYSTEM L-LOCK

TC10-S 90° GESCHWENKT:
SCHWENKWECHSLER MIT SYSTEM S-LOCK

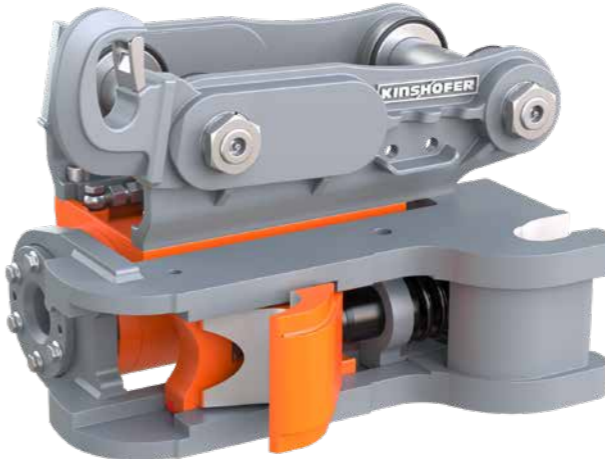
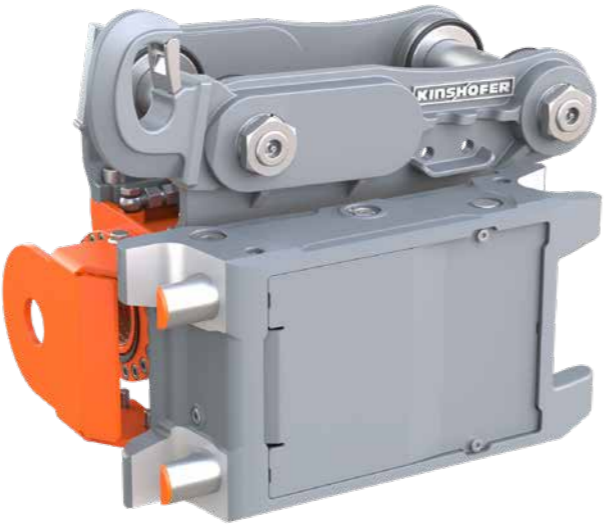

TC10-D 90° GESCHWENKT::
SCHWENKWECHSLER MIT SYSTEM D-LOCK

Bis 90°-Flexibilität TC

Selbstverständlich sind alle Kinshofer Schnellwechselsysteme L-Lock, S-Lock und D-Lock auch als schwenkbare Version erhältlich. Darüber hinaus sind auch noch weitere Schnellwechselsysteme lieferbar.

Die obere Aufnahme wird auf das robuste Gussgehäuse geschraubt und bietet daher ein Höchstmaß an Flexibilität.

Tiltrotatoren

FUNKTION:
MULTIFUNKTIONALER ALLROUNDER

Der NOX Tiltrotator ist eines der effektivsten Werkzeuge für Bagger mit 2t bis 25t Betriebsgewicht.

Eine 360°-Endlosdrehung und ein Schwenkwinkel von bis zu 2 x 50° verwandeln Ihre Maschine in einen multifunktionalen Allrounder.



DREH- & SCHWENKSENSOREN

- ▷ Übersicht der Geometriedaten
- ▷ NOXPROP Autokalibrierung
- ▷ Schnittstelle zur 2D/3D Baggersteuerung wie z.B. von Leica, Trimble, Topcon & Moba.

VERRIEGELUNG:
MAXIMALE FLEXIBILITÄT

Selbstverständlich können alle Tiltrotatoren auch mit den Kinshofer Schnellwechselsystemen L-Lock, S-Lock und D-Lock ausgestattet werden. Darüber hinaus sind auch noch weitere Schnellwechselsysteme lieferbar.

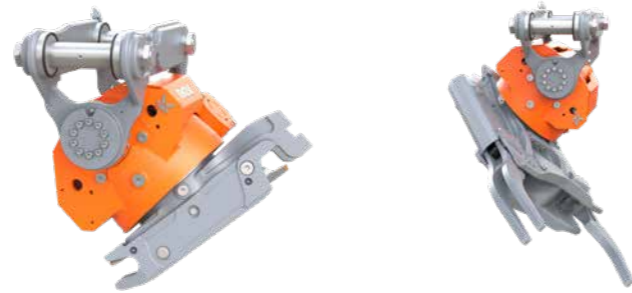
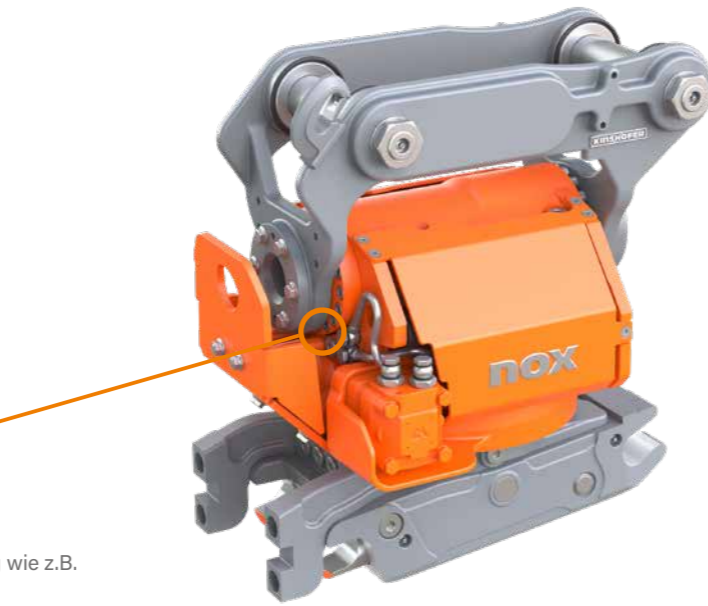

OPTIONAL: GRIPPER

AUFBAU:
KOMPAKTES DESIGN

Der zylinderlose, extrem flachbauende Antrieb sorgt für eine sehr niedrige Bauhöhe, sowie eine äußerst geringe Baubreite. Die hydraulische Drehdurchführung wurde für maximale Volumenströme konzipiert und ermöglicht einen effizienten Einsatz ihrer hydraulischen Anbauwerkzeuge.



SICHERHEIT:
WARTUNGSARM

Das robuste Gussgehäuse besitzt aufgrund einer speziellen Werkstofflegierung eine sehr hohe Festigkeit und garantiert eine lange Lebensdauer auch in härtestem Einsatz. Der extrem starke und robuste Schneckenantrieb besitzt eine eigene Schmierung und ist somit sehr wartungsarm.

Tiltrotatoren TR-NOX

Typ	Tonnage
TR045NOX	2 - 4,5t
TR07NOX	4 - 7t
TR11NOX	6 - 11t
TR14NOX	10 - 14t
TR19NOX	14 - 19t
TR25NOX	19 - 25t



TOUCHDISPLAY:
ERGONOMISCHE BEDIENEINHEIT

- ▷ Sehr helles Display - auch bei direkter Sonneneinstrahlung gut lesbar
- ▷ Einfacher Wechsel zwischen verschiedenen Profilen
- ▷ Verriegelung/Entriegelung des Schnellwechslers
- ▷ Sensorsteuerung des Schnellwechslers
- ▷ Werkzeugprofil-Einstellungen
- ▷ Einstellung der Geschwindigkeit einzelner Funktionen
- ▷ Zuverlässige Befestigung in der Baggerkabine



NOXProp+ Touchdisplay



NOXProp Steuereinheit



STANDARD-JOYSTICK
VORDERSEITE



STANDARD-JOYSTICK
RÜCKSEITE

Steuerungssystem NOXProp (CSP)

Obwohl dieses Steuerungssystem nur eine Hydraulikfunktion des Baggers benötigt, können alle Funktionen des Schwenkrotators gleichzeitig genutzt werden. Auch Funktionen wie die Lenk-/Fahrsteuerung, Schwenken des Auslegers und Steuerung des Planierschildes etc. können optional gesteuert werden. Alle Funktionen werden proportional gesteuert und ein separates Steuersystem ist am Bagger installiert. Die vorhandenen Joysticks werden durch neue, von KINSHOFER gelieferte Joysticks ersetzt.

Das Steuerungssystem NOXProp+ sorgt für mehr Sicherheit und Präzision. NOX Schwenkrotator, Schnellwechsler und angebaute Werkzeuge werden mit dem intelligenten NOXProp+ effektiv und bequem mit ergonomischen Joysticks gesteuert. Leicht nachrüstbar für jeden Bagger. Individuelle Funktionsbelegung und einfache Menüführung durch das dazugehörige Touchdisplay. Integriertes GPS, LTE, Bluetooth und WiFi-Antennen vernetzen Ihre Maschine in die digitale Arbeitswelt. In Verbindung mit dem SmartTag erfolgt die Anbindung an das Flottenmanagement für maximale Integration und Effektivität.



Home-Display
Anbaugerät &
Schnellwechsler

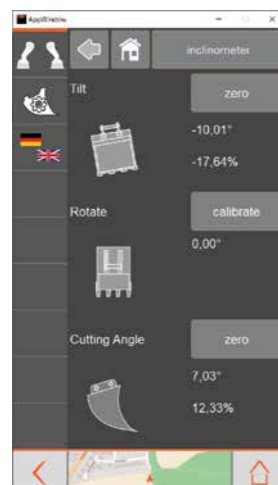

Geometrie-Übersicht
des Anbaugerätes und
Schnittstelle zu
2D/3D-Systemen

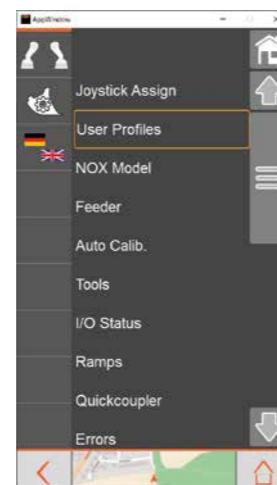

Einfache und logische
Menüführung



Individuelle
Funktionsbelegung der
Joysticktasten

KINSHOFER Niederlassungen

Hauptsitz Deutschland:
KINSHOFER GmbH
Raiffeisenstrasse 12
83607 Holzkirchen
Tel.: +49 (0) 8021 88 99 0
Email: info@kinshofer.com
www.kinshofer.com

United Kingdom:
KINSHOFER UK Ltd.
Shipton Downs Farm
Hazleton
Cheltenham, Gloucestershire, GL54 4DX
Tel.: +44 (0) 161 406 7046
Fax: +44 (0) 161 406 7014
Email: sales-uk@kinshofer.com
www.kinshofer.com

France:
KINSHOFER France S.A.R.L.
8 Bis, rue Gabriel Voisin, CS 40003
F-51688 Reims Cedex 2
Tel.: +33 (0) 3 88 39 55 00
Fax: +33 (0) 3 88 79 06 75
Email: sales-france@kinshofer.com
www.kinshofer.com

Canada:
KINSHOFER North America
5040 Mainway Drive, Unit #11
Burlington, ON L7L 7G5
Tel.: +1 (905) 335-2856
Fax: +1 (905) 335-4529
Toll Free (North America): 1-800-268-9525
Email: sales-northamerica@kinshofer.com
www.kinshofer.com

United States of America:
KINSHOFER USA
6420 Inducon Drive
Suite G
Sanborn, NY, 14132
Tel.: +1 (716) 731-4333
Toll Free (North America): 1-800-268-9525
Email: sales-usa@kinshofer.com
www.kinshofer.com



KINSHOFER is an ISO 9001 certified Company. DVS ZERT is a registered trademark of DVS ZERT e.V., Düsseldorf.

KINSHOFER Tochtergesellschaften

Nederland:
DEMAREC B.V.
De Hork 32
NL-5431 NS Cuijk
Tel.: +31 (0) 485 442300
Fax: +31 (0) 485 442120
info@demarec.com
www.demarec.com

Sverige:
RF System AB
Furutorpsgatan 6
SE-288 34 Vinslöv
Tel.: +46 (0) 44 817 07
Fax: +46 (0) 44 859 63
Email: info@rf-system.se
www.rf-system.se

United Kingdom:
Auger Torque Europe Limited
Hazleton
Cheltenham, GL54 4DX
Tel.: +44 (0) 1451 861 652
Fax: +44 (0) 1451 861 660
Email: sales@augertorque.com
www.augertorque.com

Australia:
Auger Torque Australia Pty Ltd.
481 Boundary Road, Darra
Queensland 4076
Tel.: +61 (0) 7 3274 2077
Fax: +61 (0) 7 3274 5077
Email: sales@augertorque.com.au
www.augertorque.com.au

Australia:
Doherty Couplers & Attachments Ltd.
PO Box 701,
Annerley (Brisbane) QLD, 4103
Tel.: +61 1 800 057 021
Email: sales@dohertydirect.net
www.dohertydirect.net

New Zealand:
Doherty Engineered Attachments Ltd.
PO Box 9339, Greerton
Tauranga 3142
Tel.: +64 7 574 3000
Fax: +64 7 574 8030
Email: sales@dohertydirect.net
www.dohertydirect.net

United States of America:
Solesbee's LLC
2640 Jason Industrial Parkway
Winston, GA 30187
Toll Free (North America): 1-800-419-8090
Email: sales@solesbees.com
www.solesbees.com

中国:
Auger Torque China CO., Ltd.
Baozhan Rd, Tongyi Industry Zone
Dongwu, Yinzhou, Ningbo
China 315114
Tel.: + 86 (0) 574 8848 8181
Fax: + 86 (0) 574 8848 8687
Email: john.hu@attachmmentorque.com
www.augertorque.com

Italia:
Hammer S.r.l.
Via Oleifici dell' Italia Meridionale,
lotto G1
IT-70056 Molfetta BA
Tel.: +39 080 337 5317
Email: info@hammerurope.com
www.hammereurope.com

Italia:
Cangini Benne S.r.l.
Via Savio, 29/31 47027
IT-70056 Sarsina FC
Tel.: +39 0547 698020
Fax: +39 0547 698021
Email: cangini@canginibenne.com
www.canginibenne.com

Italia:
Trevi Benne S.p.A.
Via Bergoncino, 18
IT-36025 Noventa Vicentina VI
Tel.: +39 0444 760773
Fax: +39 0444 861182
Email: info@trevibenne.it
www.trevibenne.it

United Kingdom:
Prolec
25 Benson Road,
Nuffield Industrial Estate
Poole, BH17 0GB
Tel.: +44 1202 441 000
Email: enquiries@prolec.co.uk
safe.prolec.co.uk